

ASSEMBLY INSTRUCTIONS MANUAL DE MONTAGEM / INSTRUCCIONES DE ARMADO

Lindóia office table
Mesa Lindóia
Escritorio Lindóia

Reference
Referência
Referencia **1194**

Revise
Revisão
Revisión **10**

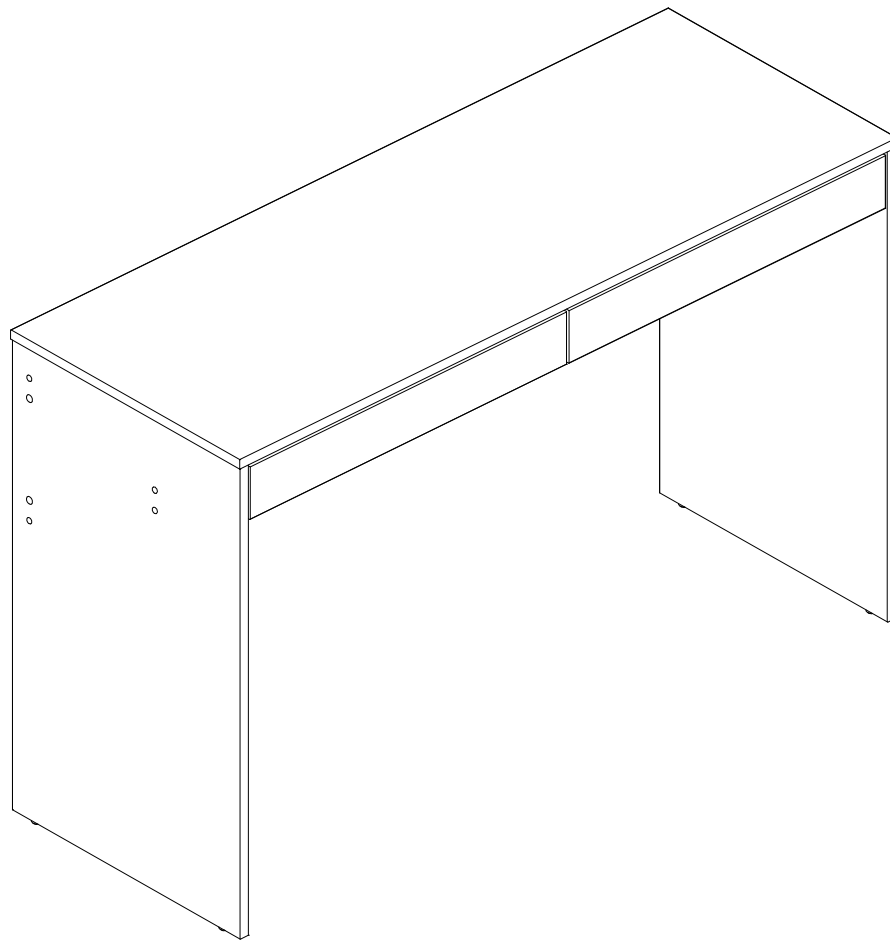

YOU WILL NEED / VOCÊ VAI PRECISAR DE / USTED NECESITARÁ

Tools not supplied / Ferramentas não fornecidas / Herramientas no incluidas

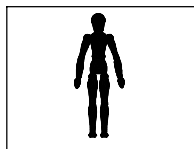

1 Person
1 Pessoa
1 Persona

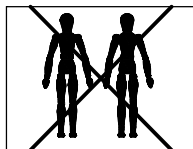

2 People
2 Pessoas
2 Personas

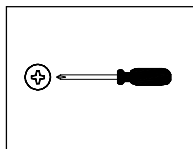

Screwdriver Phillips
Chave Phillips
Destornillador cruz

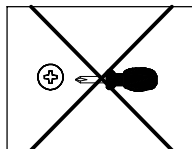

Small screwdriver Phillips
Chave Phillips Menor
Destornillador cruz menor

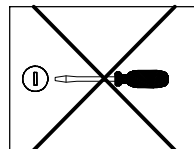

Screwdriver slotted
Chave fenda
Destornillador plano

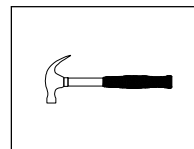

Hammer
Martelo
Martillo

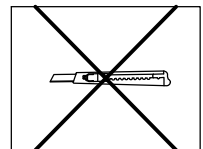

Stylet
Estilete
Estilete

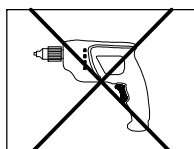

Drill machine
Furadeira
Taladro

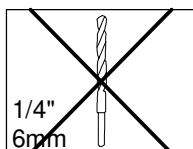

Drill bit
Broca
Taladro

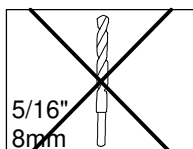

Drill bit
Broca
Taladro

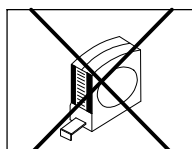

Measuring tape
Trena
Cinta de medición

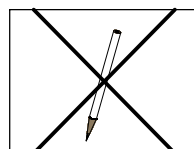

Pencil
Lápis
Lápis

NOTES: The separation of the accessories before you start the assembly will facilitate the same. In case of doubt on the size of the screws and bolts, use the ruler to bottom of page 3.

NOTAS: A separação dos acessórios antes de iniciar a montagem facilitará a mesma. Em caso de dúvida no tamanho dos parafusos e cavilhas, utilize a régua ao final da página 3.

NOTAS: La separación de los accesorios antes de comenzar el armado facilitará el mismo. En caso de duda sobre el tamaño de los tornillos y taquetes, utilice la regla al pie de página 3.

MAXIMUM RECOMMENDED WEIGHT
BEING THIS EVENLY DISTRIBUTED

PESO MÁXIMO RECOMENDADO SENDO
ESTE DISTRIBUÍDO UNIFORMEMENTE

PESO MÁXIMO RECOMENDADO SIENDO
ESTE UNIFORMEMENTE DISTRIBUIDO

	LB	KG
A	44	20
B	6	3

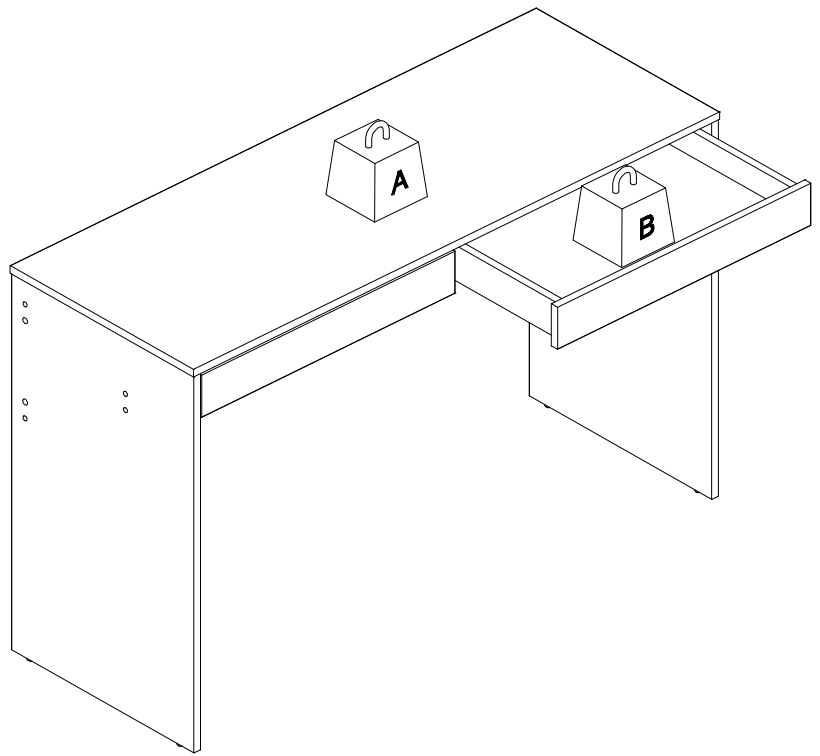





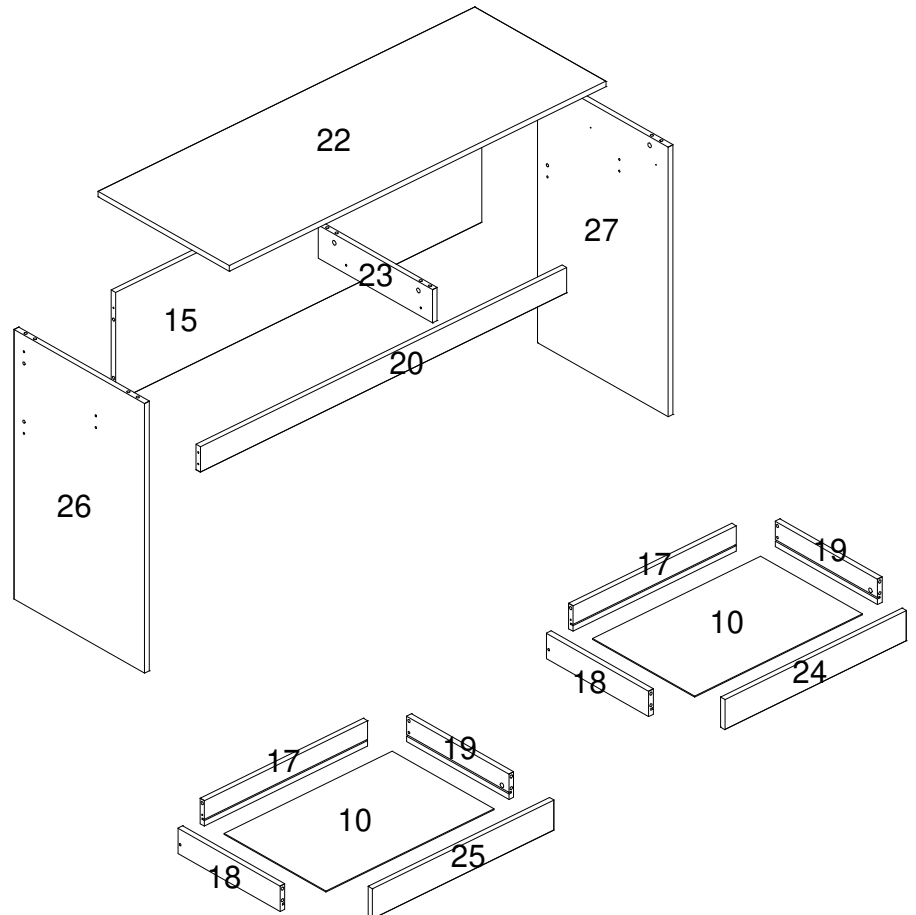





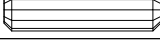
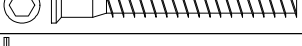

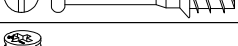

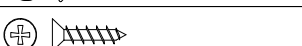
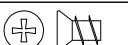

Nº	Measures Inches	Medidas cm	Qty./Qtd.
10	21" x 13" 3/4 x 1/8	53,5 x 34,9 x 0,3	2
15	45" 7/8 x 11" 3/4 x 5/8	116,6 x 30 x 1,5	1
17	20" 1/2 x 2" 3/4 x 5/8	52 x 7 x 1,5	2
18	13" 3/4 x 2" 3/4 x 5/8	35 x 7 x 1,5	2
19	13" 3/4 x 2" 3/4 x 5/8	35 x 7 x 1,5	2
20	45" 7/8 x 2" 3/4 x 5/8	116,6 x 7 x 1,5	1
22	47" 1/4 x 17" 3/4 x 5/8	120 x 45 x 1,5	1
23	15" 3/8 x 3" 1/2 x 5/8	39,1 x 9,1 x 1,5	1
24	22" 3/4 x 3" 1/4 x 5/8	57,8 x 8,3 x 1,5	1
25	22" 3/4 x 3" 1/4 x 5/8	57,8 x 8,3 x 1,5	1
26	29" 1/8 x 17" 3/4 x 5/8	74 x 45 x 1,5	1
27	29" 1/8 x 17" 3/4 x 5/8	74 x 45 x 1,5	1

PARTS IDENTIFICATION
IDENTIFICAÇÃO DAS PEÇAS / IDENTIFICACIÓN DE LAS PIEZAS

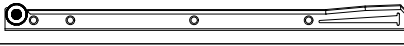

IDENTIFICATION OF ACCESSORIES IDENTIFICAÇÃO DOS ACESSÓRIOS/ IDENTIFICACIÓN DE ACCESORIOS

A1		Glue / Cola / Pegamento	13 g	1
A2		Small plastic foot / Sapata redonda / Pie plástico	14 mm	4
A4		Metalic bracket / Cantoneira de metal / Suporte de metal	22x22 mm	2
E		Wooden dowel / Cavilha / Taquete	8x30 mm	18
G		Structural screw / Parafuso estrutural / Tornillo estructural	5,0x50 mm	8
H		Allen key / Chave allen / Liave allen	3 mm	1
I		Structural screw cover/Tampa parafuso estrutural/Tapa tornillo estructural	-	8
J		Simple minifix screw / Haste minifix simples / Tornillo minifix simple	-	10
L		Drum lock / Tambor minifix / Tambor minifix	12 mm	10
M		Bore patch adhesive / Tapa furo adesivo / Tapones adhesivo	-	4
N		Nail / Prego / Clavo	10x10	4
O		Flat head screw / Parafuso chato / Tornillo de cabeza plana	4,5x45 mm	4
P5		Flat head screw / Parafuso chato especial / Tornillo de cabeza plana	3,5x14 mm	12
R		Flat head screw / Parafuso chato / Tornillo de cabeza plana	6,0x8 mm	4
S		Pan head screw / Parafuso panela / Tornillo de pan	3,5x14 mm	4
VA		Metallic slide the left field / Corrediça lateral esquerda / Corredera lateral izquierda	350 mm	2
VB		Metallic slide the right field / Corrediça lateral direita / Corredera lateral derecha	350 mm	2
VC		Drawer slide left / Corrediça gaveta esquerda / Corredera izquierda cajón	350 mm	2
VD		Drawer slide right / Corrediça gaveta direita / Corredera derecha cajón	350 mm	2
Z		Plastic hole plugs / Tapa furo plástico / Tapones plásticos	8 mm	4



**PRE-ASSEMBLE
PRÉ-MONTAGEM / PRE ARMADO**

01

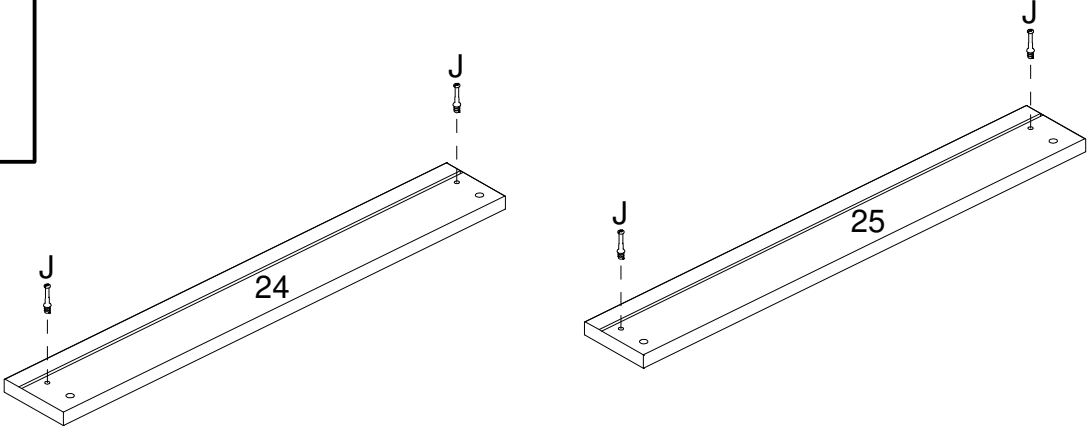
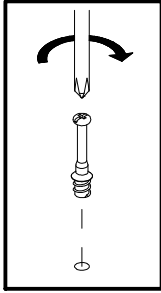

02

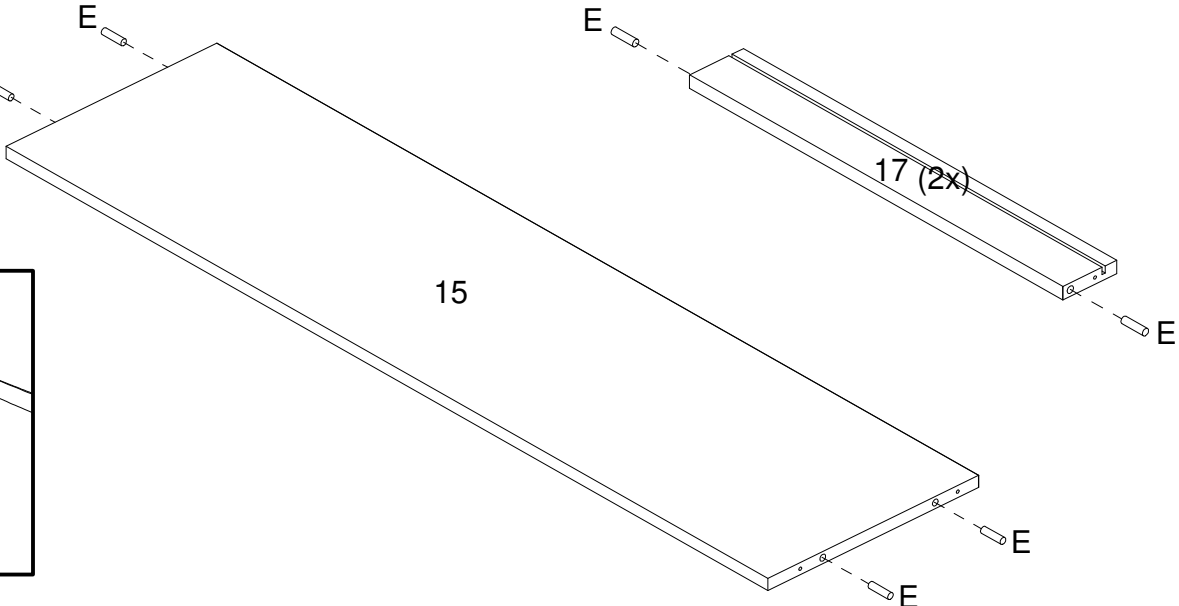
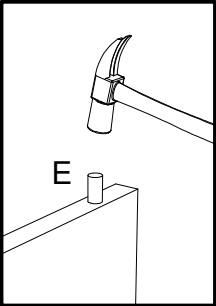

03

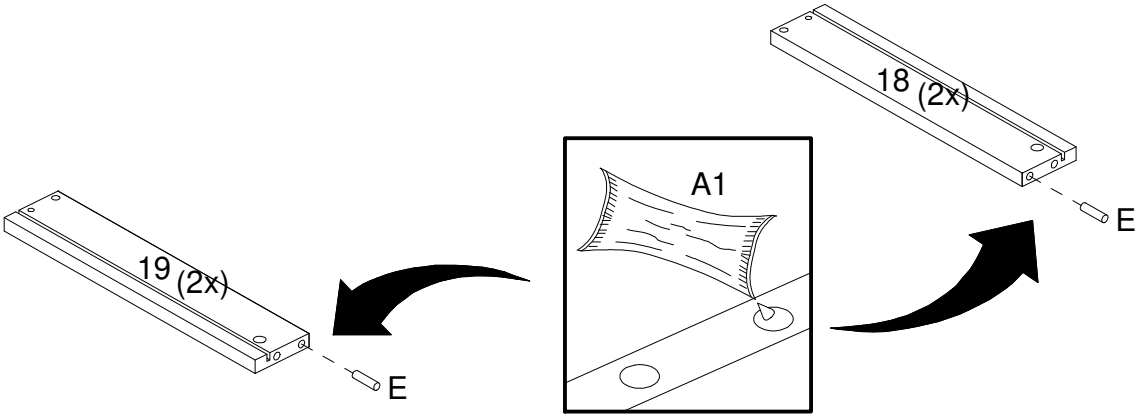

04

ATTENTION FOR POSITION
ATENÇÃO PARA POSIÇÃO
ATENCIÓN CON LA POSICIÓN

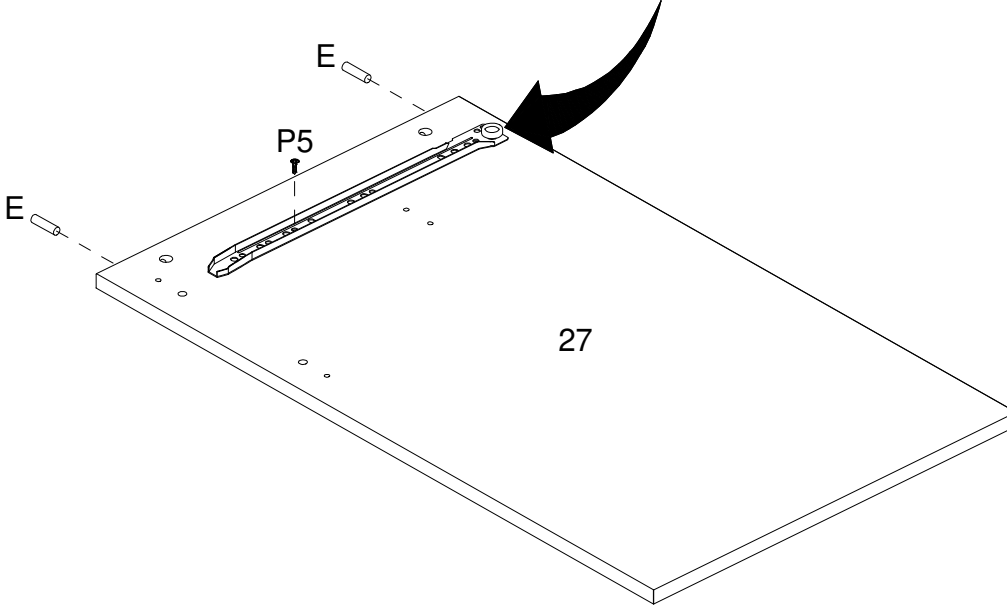
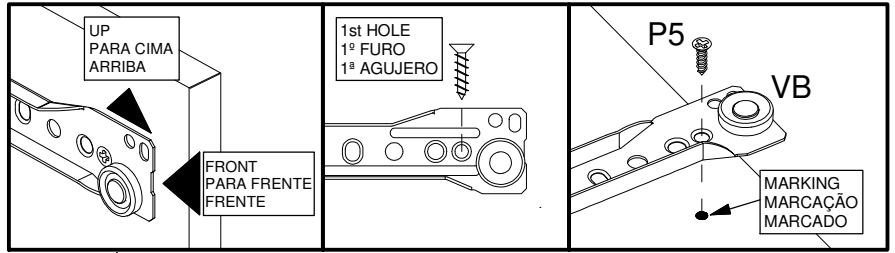

05

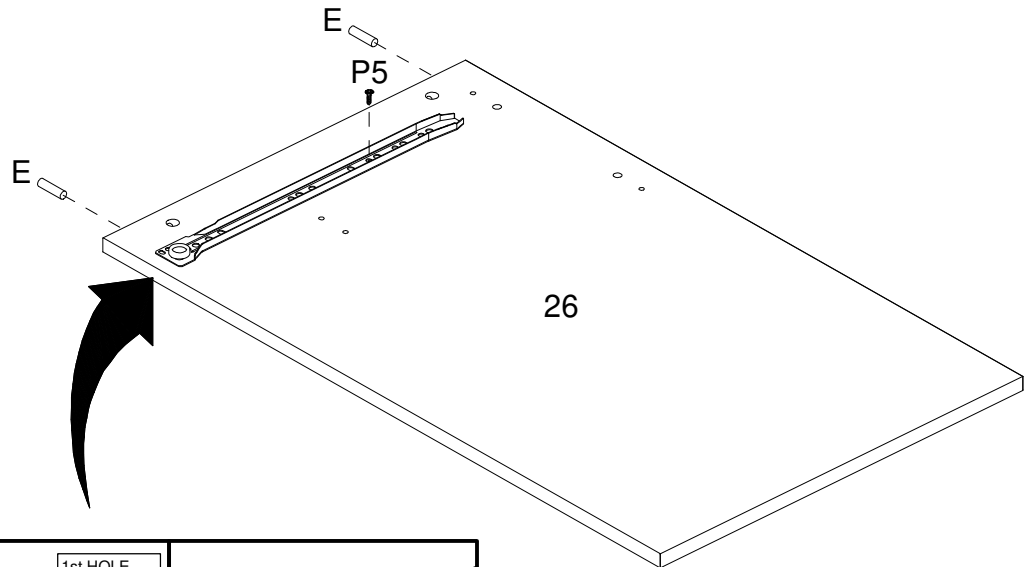

ATTENTION FOR POSITION
ATENÇÃO PARA POSIÇÃO
ATENCIÓN CON LA POSICIÓN

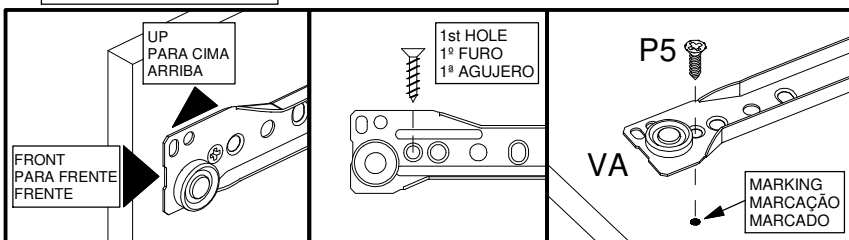

06

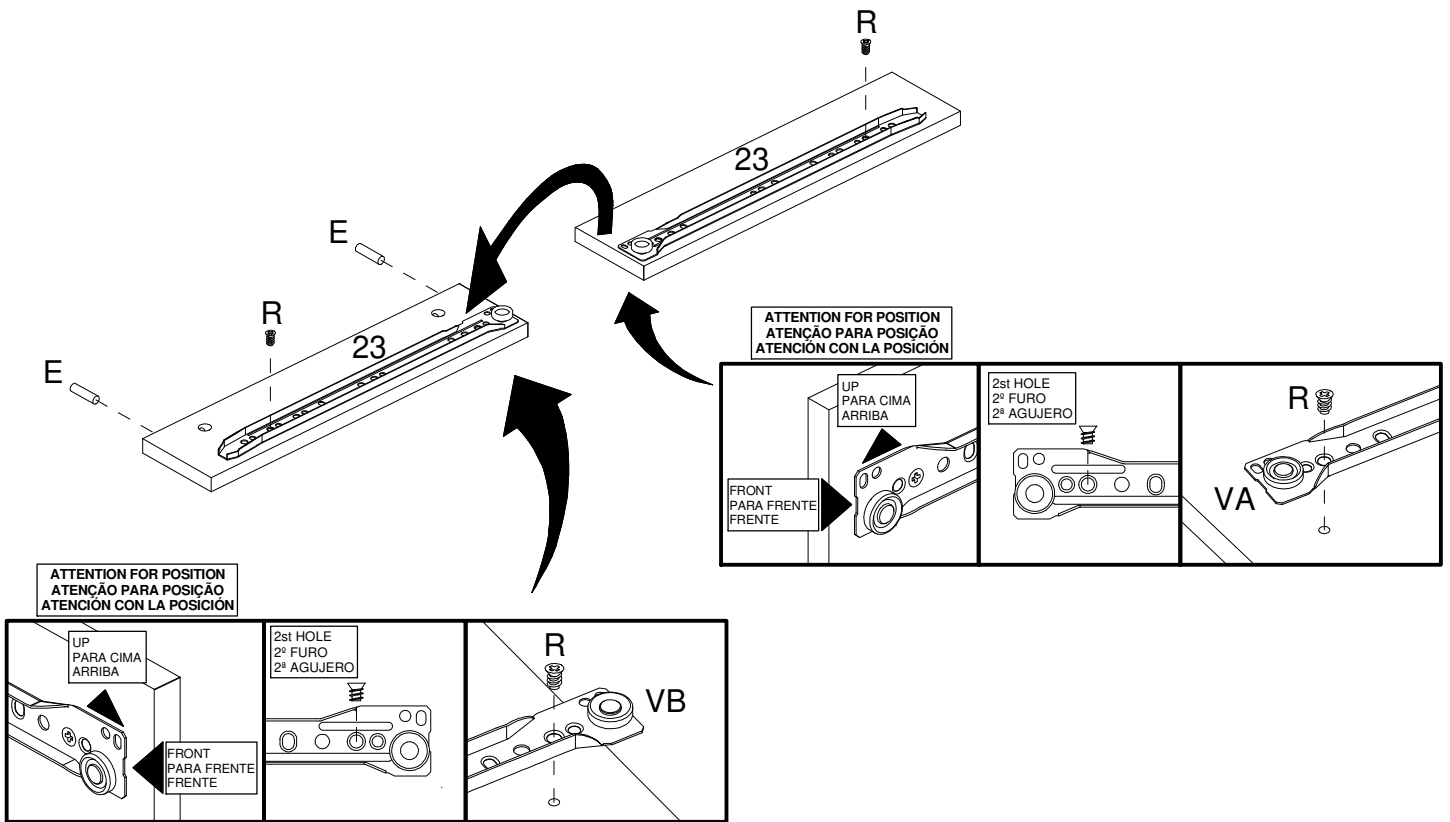

07

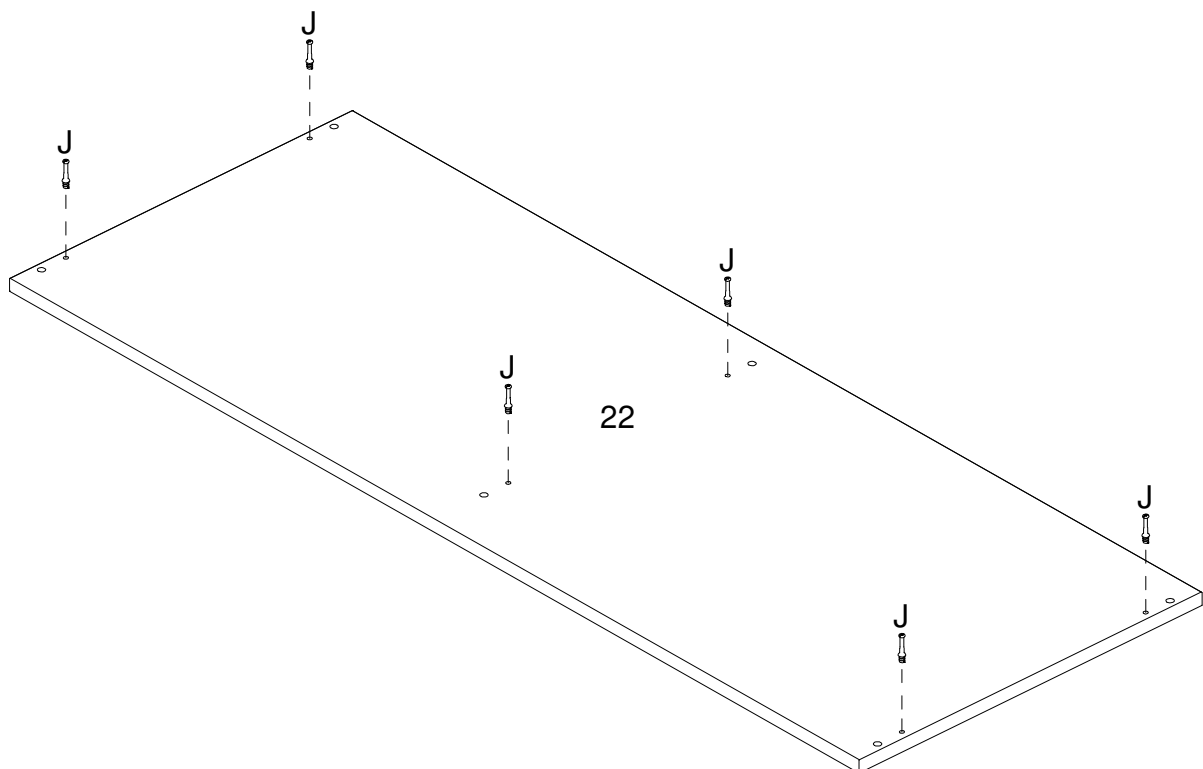

ASSEMBLY
MONTAGEM / ARMADO

08

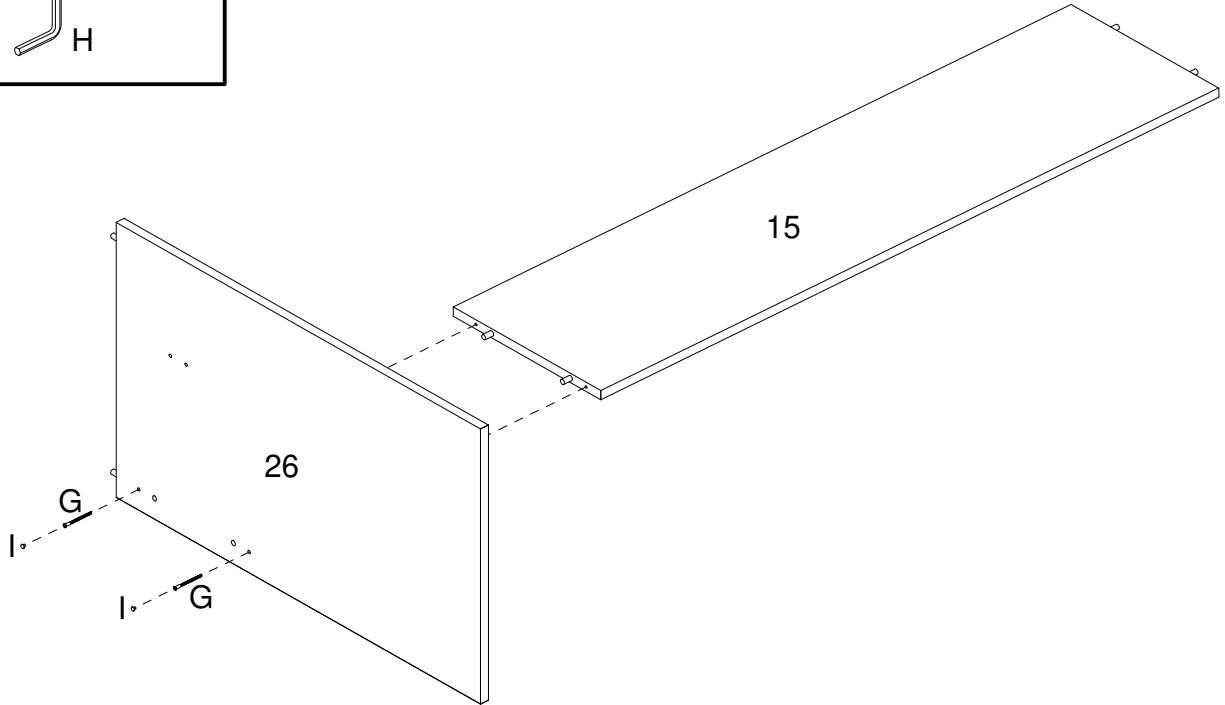
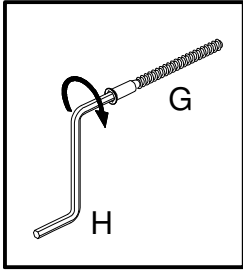

09

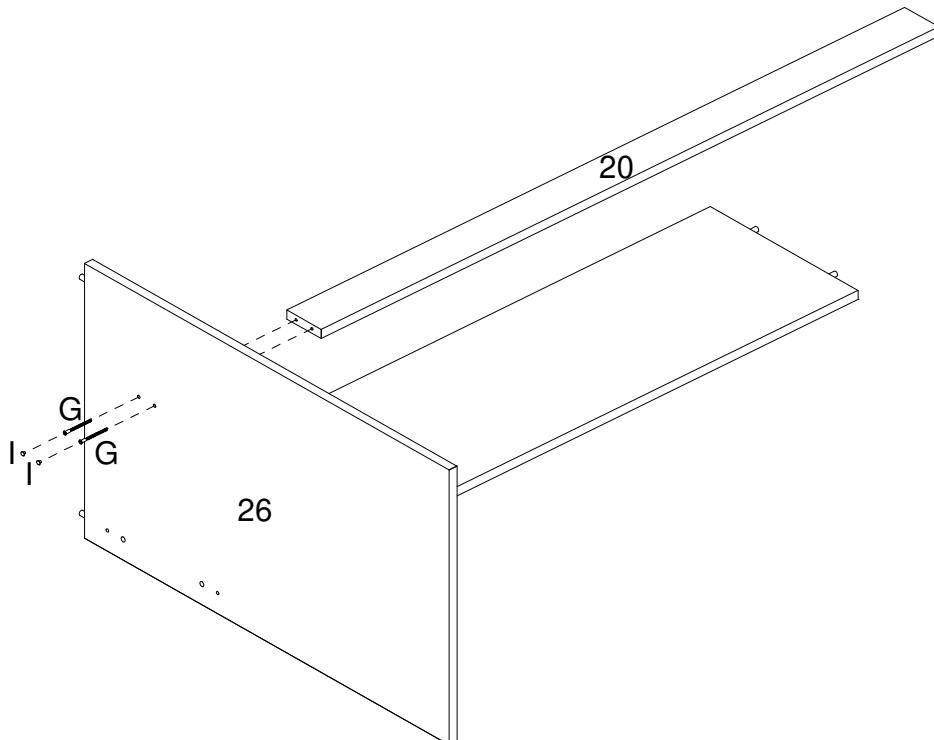

10

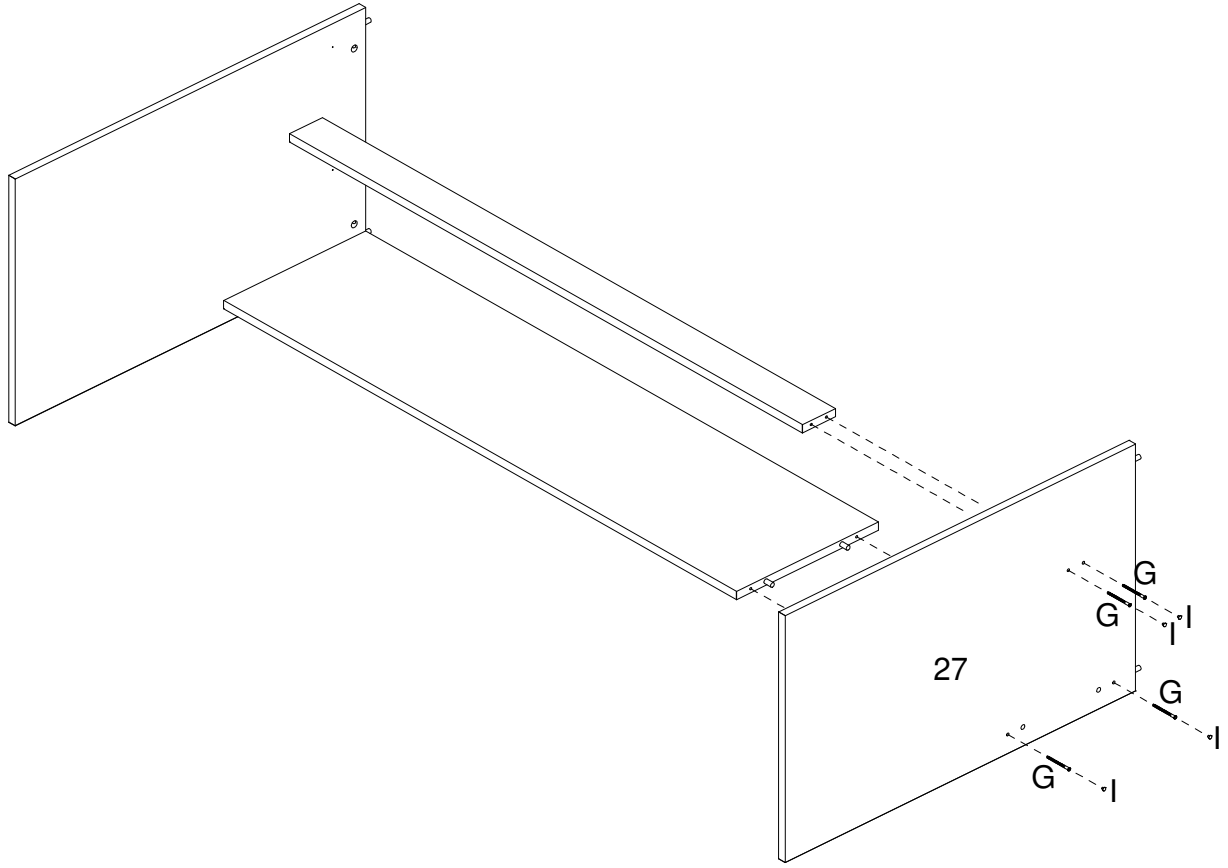

11

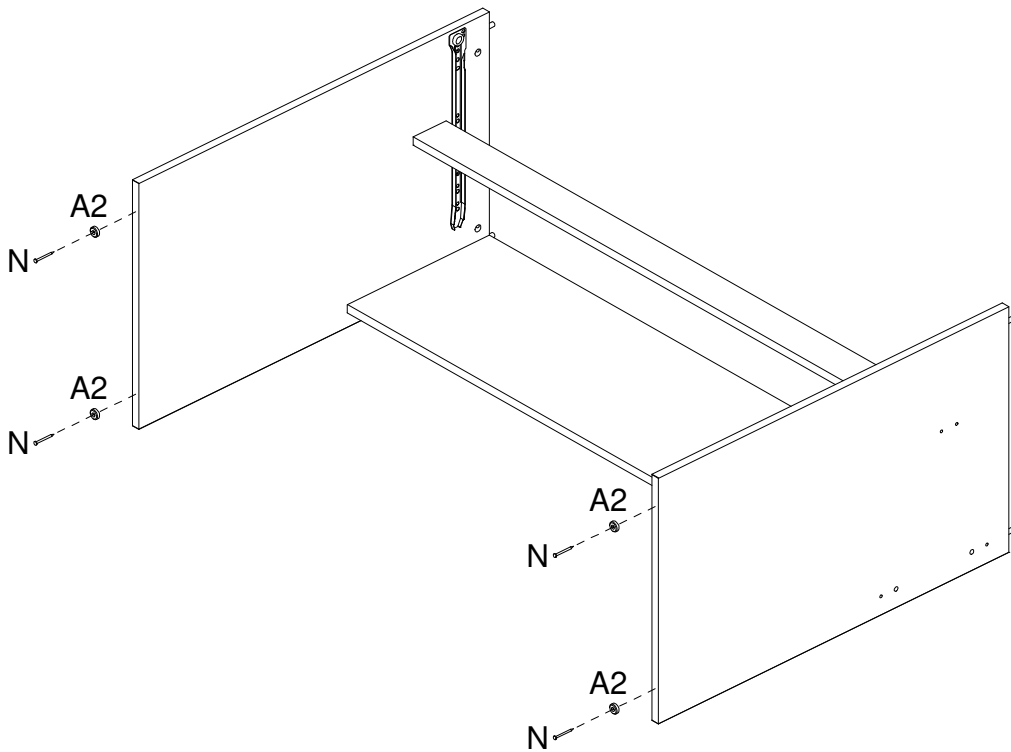

12

ATTENTION / ATENÇÃO / ATENCIÓN

The drum lock "L" can be on the left or right as details below.
O tambor "L" poderá estar na esquerda ou direita, conforme detalhes abaixo.
El tambor "L" puede estar a la izquierda o la derecha, según detallado abajo.

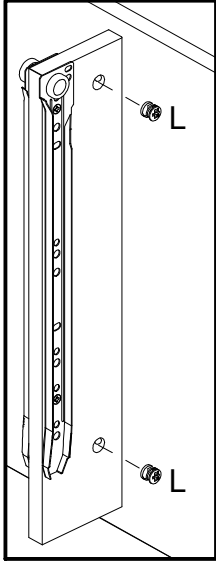
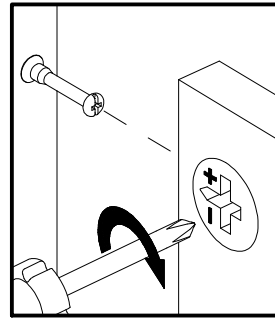

**OR
OU**

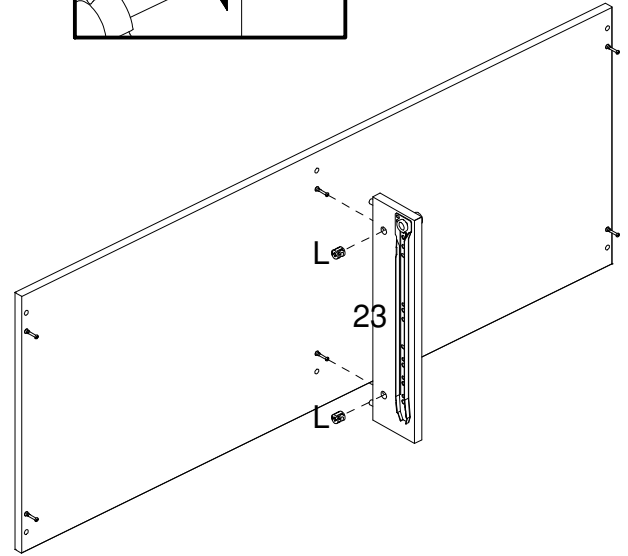

13

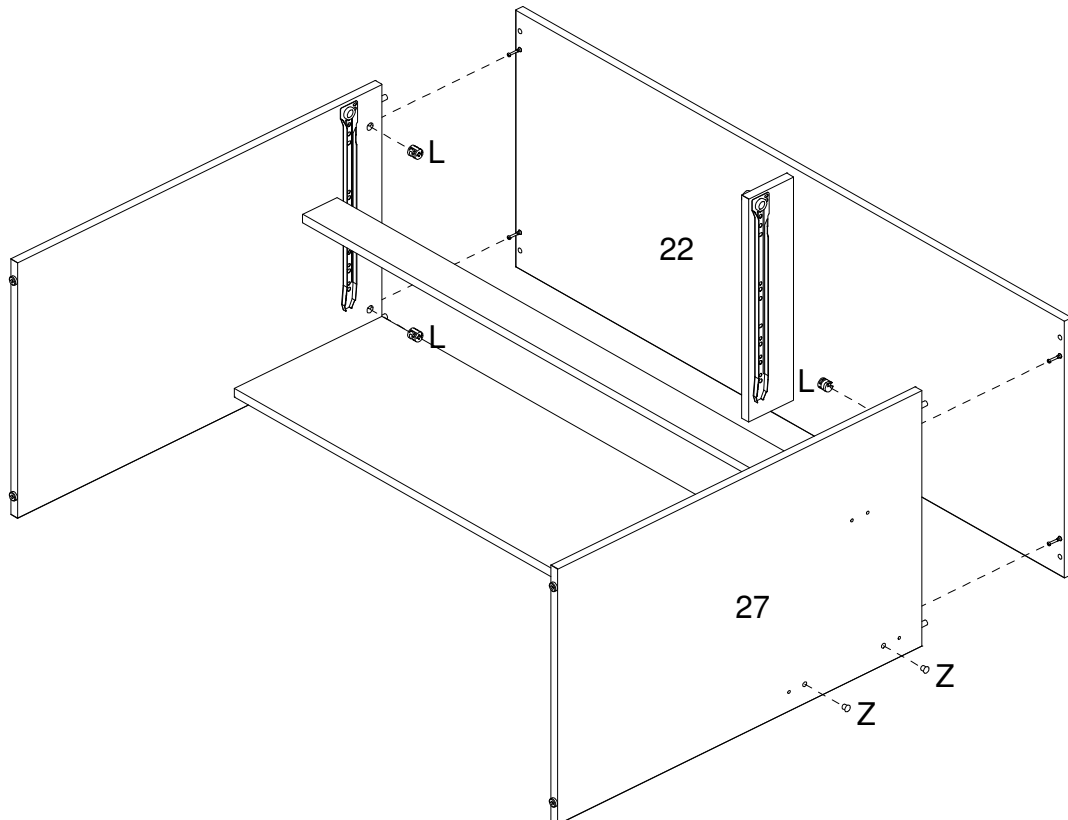

14

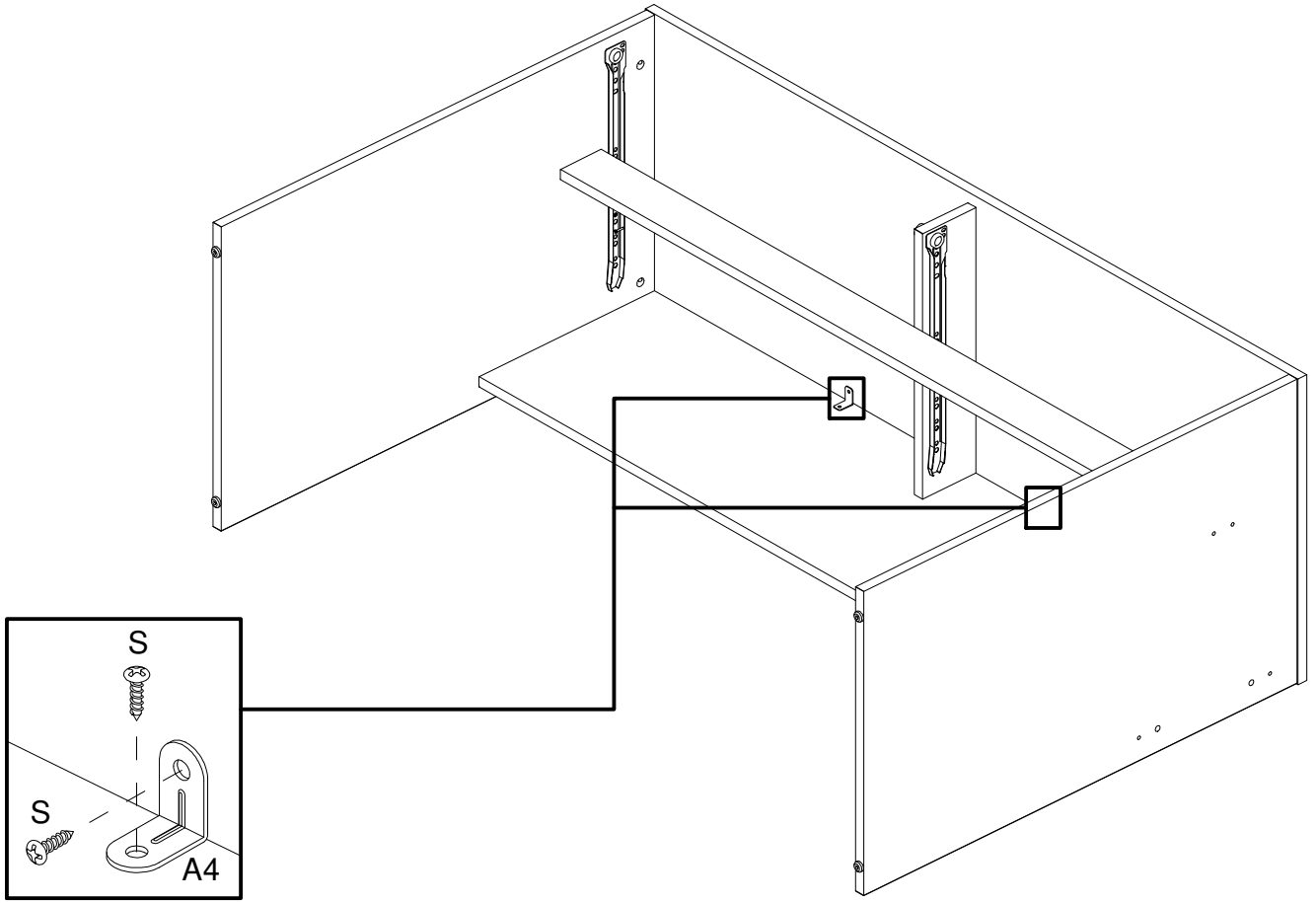

15

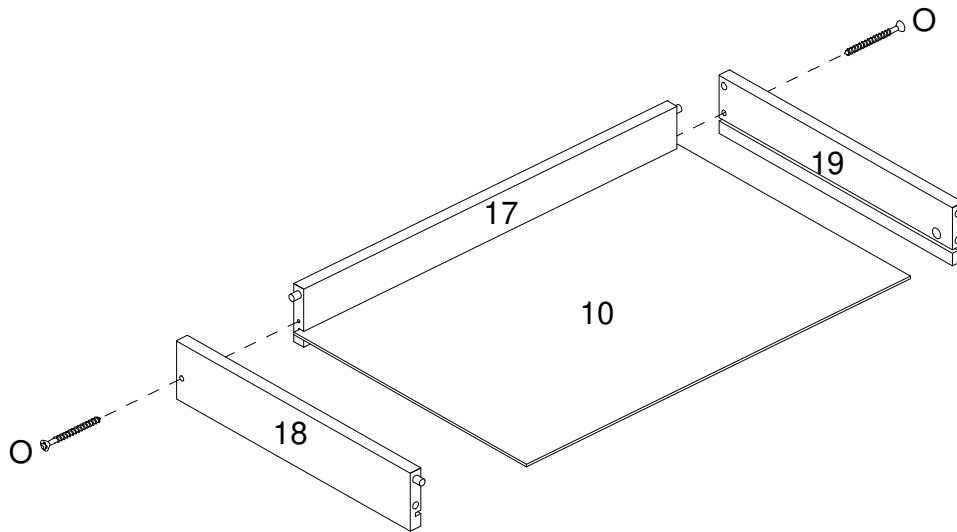

16

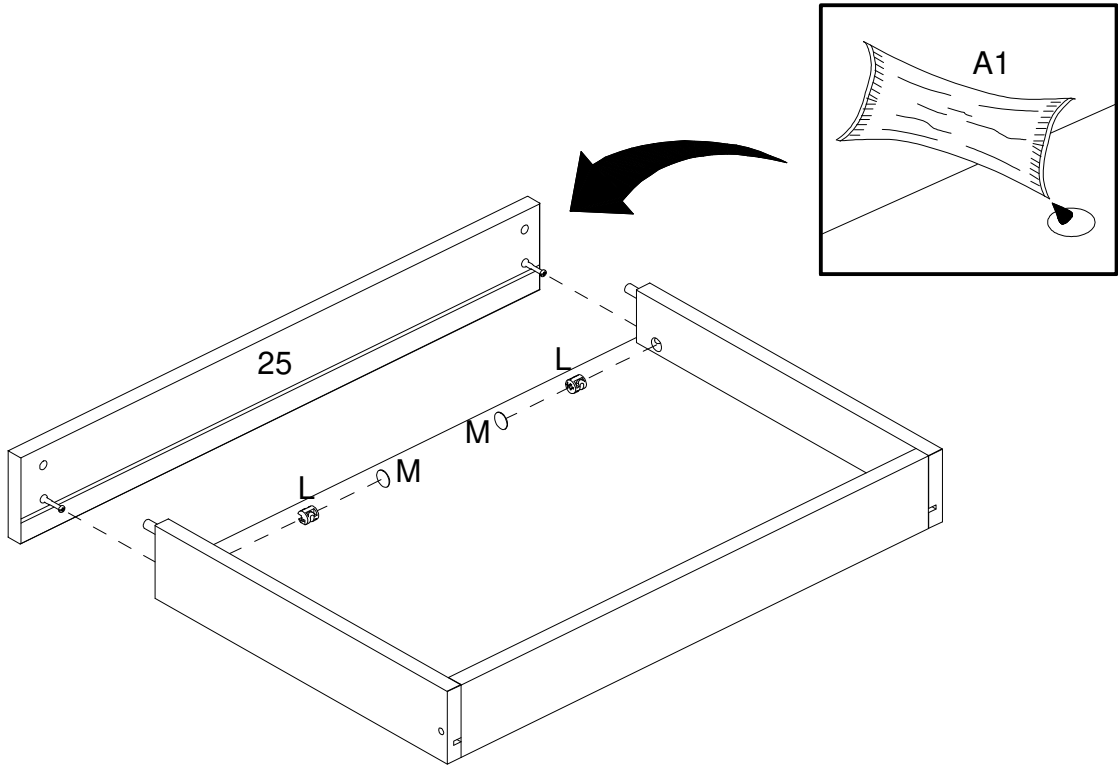

17

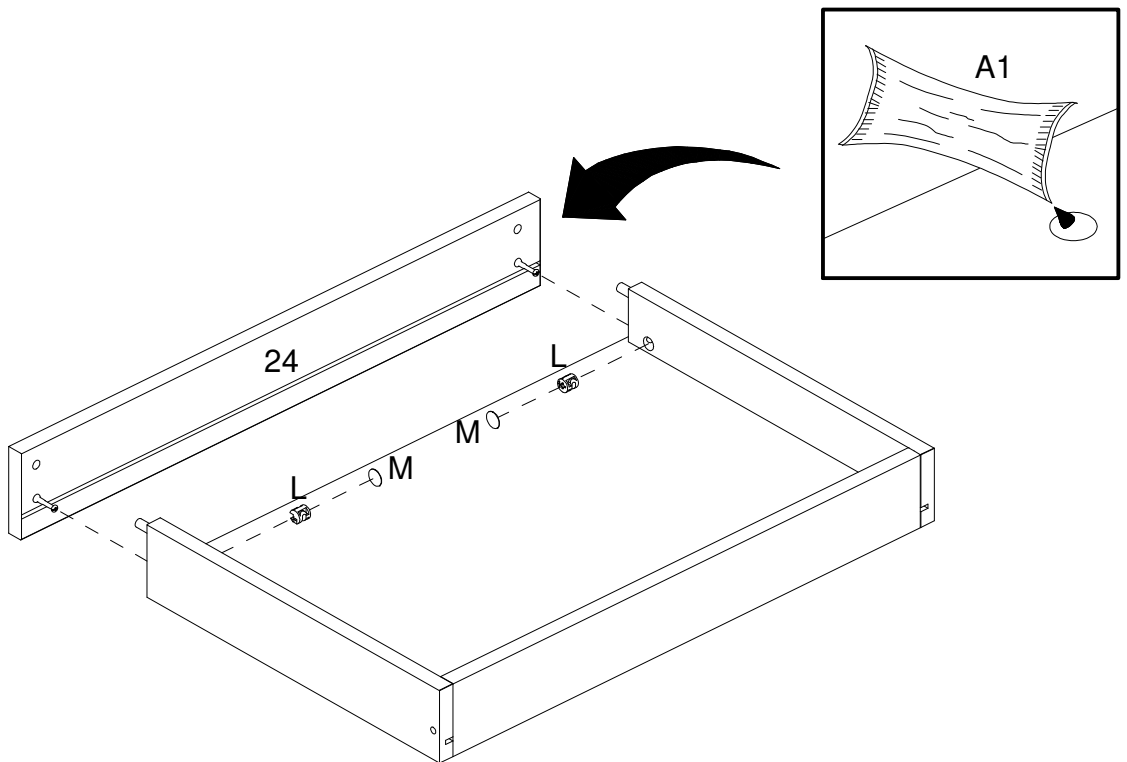

18

THE UNDERSIDE OF THE DRAWER
LADO INFERIOR DA GAVETA
PARTE INFERIOR DEL CAJÓN

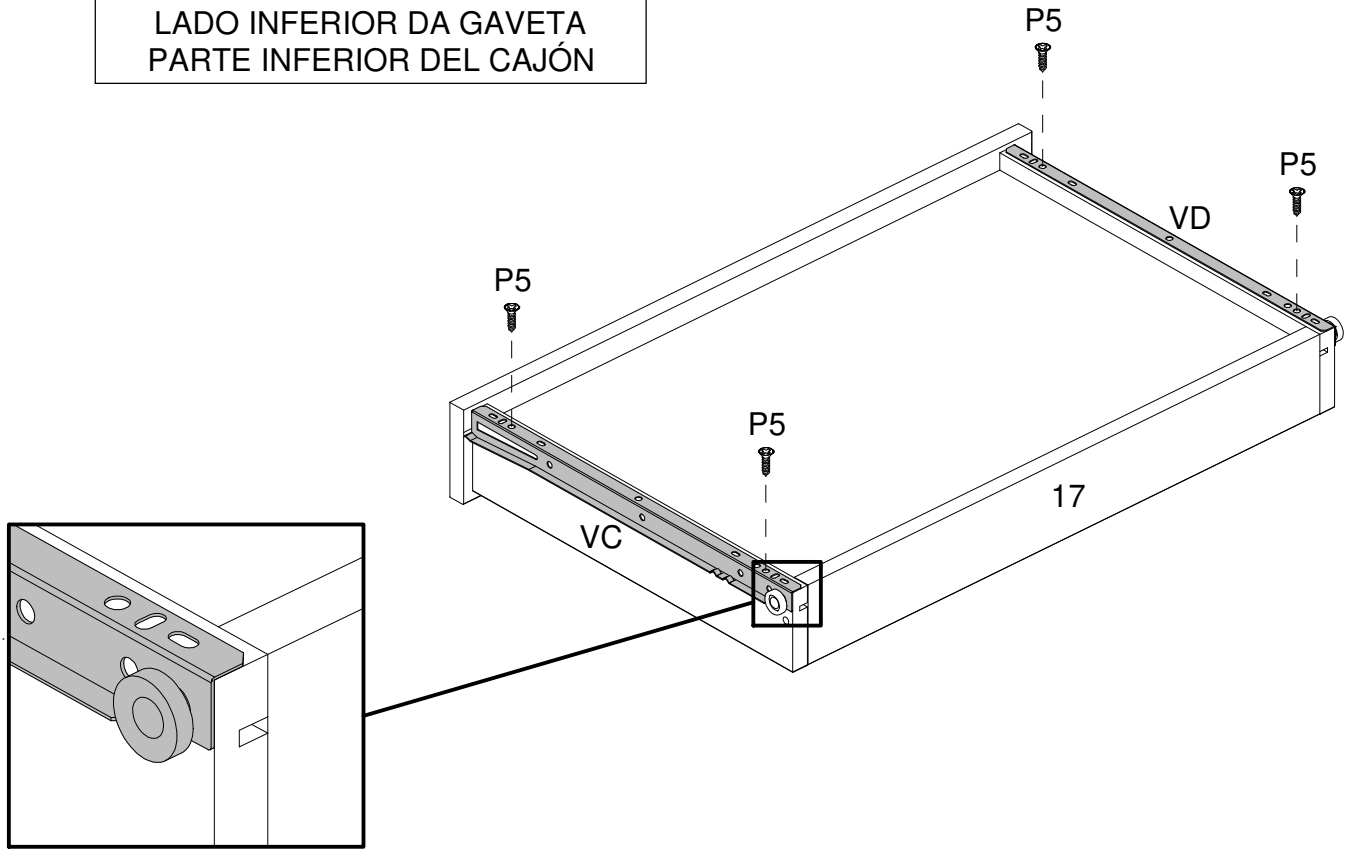

19

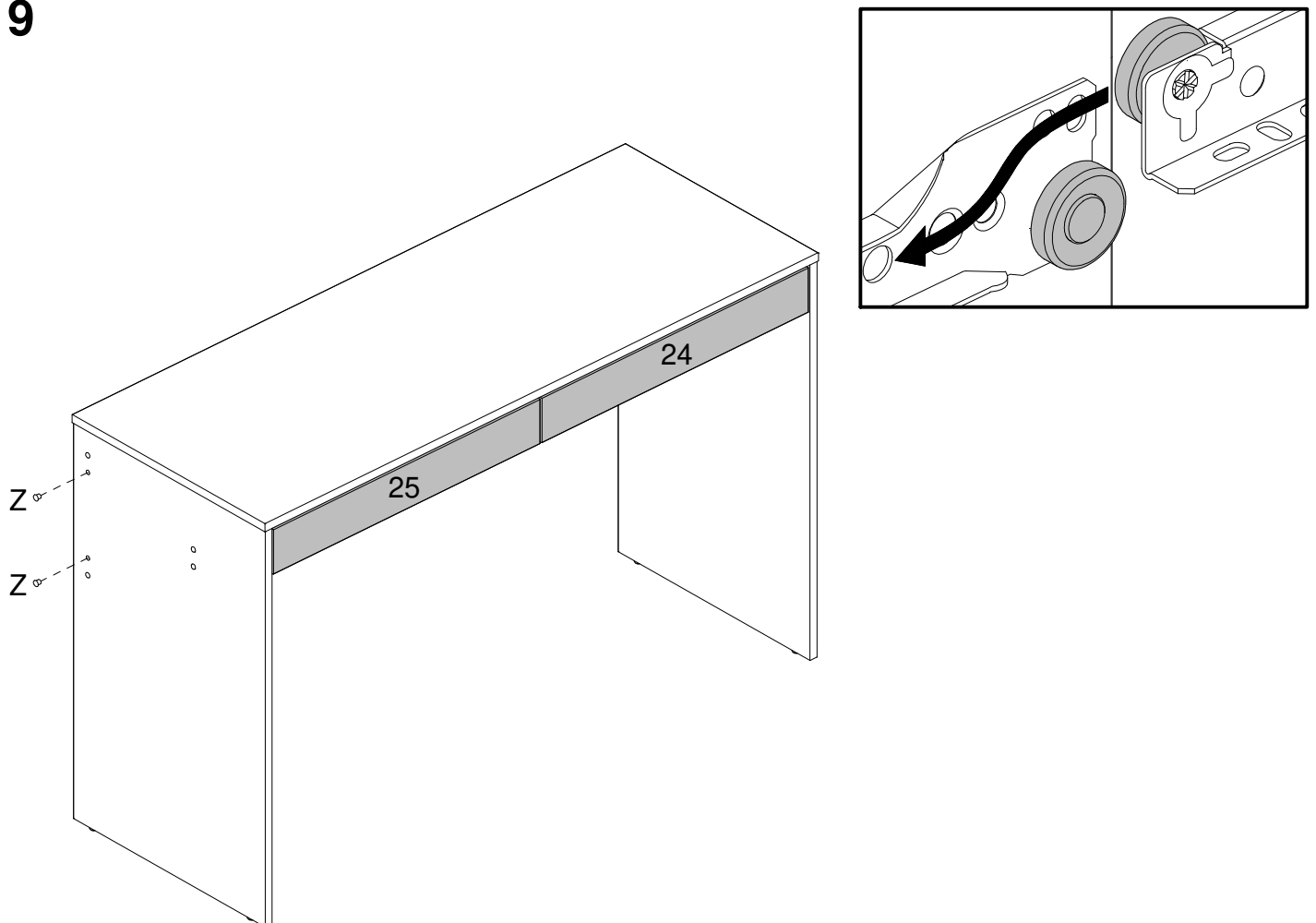

RECOMENDACIONES ESPECIALES

Evite exponerlo a la humedad.

Este mueble es solo para uso interior, no resiste al uso en áreas externas.

No lo exponga al calor extremo.

Son necesarias por lo menos dos personas para mover el mueble de un sitio para otro. (pida siempre ayuda).

No arrastre ni se suba al mueble, si necesita moverlo levántelo con ayuda de otras personas para desplazarlo.

Desplace el mueble siempre vacío, retire todos los objetos de su interior antes de hacerlo.

Límpielo con un paño limpio y seco, primero sacuda suavemente para retirar el polvo y luego pase la escobilla.

No coloque toallas, ropa o cualquier otra tela mojada sobre los muebles.

No pinte ni use elementos abrasivos para limpiar el mueble

Antes de llamar al CALL CENTER tenga presente las siguientes indicaciones:

- Quizás en el manual de instrucciones que usted tiene en su mano esta la solución a sus inquietudes por favor revise y verifique con atención pues la solución podría estar en sus manos de una forma fácil y sencilla.
- Para evitar que el mueble se encuentre desnivelado verifique que el lugar donde a sido colocado este totalmente nivelado y plano, con esto evitara que su mueble se deteriore prematuramente, si no lo esta procure nivelar el mueble con calzos o cuñas de cualquier materia como plástico, cartón o pequeños trozos de madera etc, esto en caso que no encuentre lugar disponible o diferente para su mueble.
- Por favor dele a su mueble al uso por el cual usted lo compro ya que lo usamos incorrectamente o para algo diferente para el cual no fue diseñado podemos provocar deterioro prematuro por ejemplo: si usted compro un CENTRO DE ENTRETENIMIENTO lo debemos usar para ello no para colocar libros o herramientas etc, si usted compro un ROPERO es para usarlo para ello no para colocar quizás el televisor el sistema de sonido etc pues este tipo de artículos podría provocar inestabilidad en el producto.
- Tenga presente evitar realizar modificaciones o alteraciones al mueble ya que fácilmente perdería su garantía pues en el funcionamiento correcto esta es la integridad completa del producto
 - Cuando no este en uso el producto procure siempre tenerlo cerrado (puertas y ventas) pues el tenerla abiertas puede tropezar o incluso lastimarse y lastimar piezas o accesorios.